

ATTRACTIVE PREMIUM COLLECTION

CESTELLI DOCCIA IN ALLUMINIO CROMATO ANTIRUGGINE CON FISSAGGIO A TASSELLI

Prego seguite le istruzioni di fissaggio e manutenzione per fare in modo che i vostri cestelli doccia siano montati in sicurezza e per mantenere le loro finiture di alta qualità. Vi preghiamo di conservare questo foglio di istruzioni per il futuro.

Suggerimenti di sicurezza

- Non usare sui cestelli prodotti taglienti o duri perché potrebbero rimanere dei graffi
- State attenti, particolarmente in bagno, quando usate un trapano elettrico. Controllate sempre che non ci siano cavi elettrici o tubature nascoste e fate attenzione che non ci sia acqua nei dintorni mentre lavorate.
- Sarebbe opportuno avere in casa un circuito elettrico con interruttore di differenziale.
- Usate sempre protezioni per gli occhi quando usate un trapano elettrico.
- Se il cestello viene fissato su una parete piastrellata dovrete usare una punta da trapano per piastrelle. Fate attenzione di forare sempre nel centro della piastrella e non nella giunzione. In modo da evitare eventuali danni alla piastrella usate del nastro adesivo attorno alla posizione di dove andrete a fare il foro.

Cura dei prodotti

- Per mantenere la qualità della superficie pulite i cestelli solo con un panno soffice e con una soluzione detergente al sapone non aggressiva.
- Non usate detergenti abrasivi o mezzi chimici aggressivi perché questi potrebbero danneggiare la superficie dei cestelli.

Contenuto del sacchetto di fissaggio

- 2(4) x Viti a muro
- 2(4) x Inserti in plastica
- 2(4) x Tappi decorative per le viti
- 2(4) x Anelli filettati

Attrezzi necessari

Trapano; punta da trapano da 6 mm (possibilmente quella per piastrelle da 6 mm. in caso di piastrelle); cacciavite a croce; una matita; bolla di livellamento.

TENERE ASSOLUTAMENTE GLI ATTREZZI DA LAVORO FUORI DALLA PORTATA DI BAMBINI

ISTRUZIONI DI MONTAGGIO

1. Porre il cestello al muro nella posizione desiderata e marcare attraverso i fori i punti di fissaggio assicurandovi che il prodotto sia a livello.
2. Togliere il cestello dal muro. Usando una punta da trapano da 6 mm, fate i fori per una profondità di circa 30 mm. Se avete le piastrelle usate una punta da trapano per piastrelle da 6 mm.
3. Inserire i tasselli di plastica nel muro. Se avete una superficie piastrellata fate in modo che gli inserti scappiano nel muro e non rimangano a livello della piastrella in modo da evitarne la rottura durante la fase di avvitamento
4. Inserire le viti attraverso gli anelli filettati e farle passare nei fori del cestello e avvitare le viti nei tasselli di plastica nel muro. Non forzate l'avvitamento delle viti in modo da evitare la rottura di eventuali piastrelle – vedere figura 1
5. Avvitare i tappi decorativi sulle viti per completare l'assemblaggio. – vedere figura 1

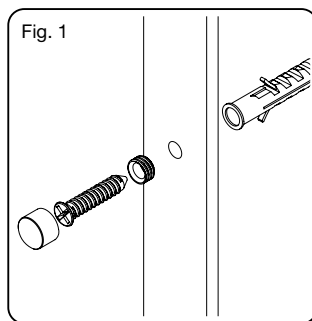

GARANZIA ANTIRUGGINE

Questa garanzia è valida contro il formarsi della ruggine in condizioni di uso normali, quando il prodotto viene installato, usato e pulito seguendo queste istruzioni d'uso e di montaggio. Questa garanzia non è valida nel caso in cui al prodotto venga danneggiata la superficie a causa dell'uso di spugne abrasive, o metalliche o prodotti di pulizia abrasivi o acidi. Nell'improbabile possibilità che il prodotto si arrugginisca durante il periodo di garanzia esso o le sue parti danneggiate verranno sostituite. Vi preghiamo di conservare la ricevuta o fattura di acquisto del prodotto in caso dovesse essere necessario far valere la garanzia.

ATTRACTIVE PREMIUM COLLECTION

PREMIUM ALUMINIUM WIRE STORAGE BASKETS

Please follow the fixing and care instructions to ensure that your wire storage product is fitted safely and that it retains its high quality finish. Please retain this leaflet for future reference.

Home Safety Advice

- Do not strike the product with hard or sharp objects.
- Always take care when using an electric drill, particularly in the bathroom. Always check for hidden cables and pipe work before drilling and take extreme care if there is any water in the working area.
- It is advisable to use a residual current circuit breaker (RCCB).
- Always wear suitable eye protection when drilling.
- If the product is to be fitted on a ceramic tiled wall, a ceramic drill bit should be used. Always ensure that the drill hole passes through the central tiled area rather than through the grouted area. To prevent unnecessary damage to the tile, mask the area around the hole with tape before drilling.

Product Care

- To retain the best quality finish, clean product with a soft cloth and a mild soap solution.
- Do not use abrasive or chemical cleaners as they may damage the surface finish on the surface of the storage baskets.

Fixing Pack Contents

- 2(4) x Wall Fixing Screws
- 2(4) x Wall Plugs
- 2(4) x Decorative Screws Caps
- 2(4) x Threaded Bushes

Tools Required

Drill; 6mm masonry drill bit (6mm ceramic drill bit optional); Cross head screwdriver; Pencil; Spirit level.

KEEP DIY TOOLS OUT OF THE REACH OF CHILDREN

FITTING INSTRUCTIONS

1. Select position of the product on the wall and mark through the fixing holes, ensuring that the product is level.
2. Remove the product. Using a 6mm masonry drill, drill the holes in the marked positions to a depth of 30mm. If drilling through tiles, please pre-drill using a ceramic drill bit.
3. Insert the wall plugs to the surface of the wall. If fitting to a tiled surface, the wall plugs should be inserted below the surface of the tile to avoid cracking.
4. Insert the screws through the threaded bushes and the basket and screw into the wall plug(s). Do not over tighten as cracking of the tiles could occur - See Fig.1.
5. Thread the decorative caps onto the bushes to complete the assembly - See Fig.1.

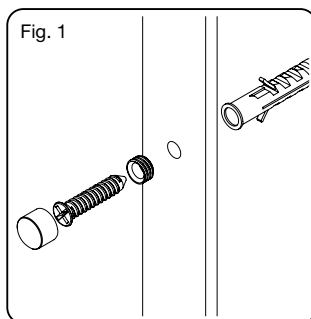

RUST FREE GUARANTEE

This guarantee covers rusting under normal usage, when the product is installed, used and cleaned in accordance with these instructions. This guarantee does not cover rusting resulting from damage to the surface finish due to the use of abrasive sponges or pads, abrasive cleaners, strong chemical cleaners or metal polish. In the unlikely event that rusting should occur during the guarantee period we will replace the product or the affected parts. Please retain a copy of your receipt, as proof of purchase will be required should a guarantee claim be necessary.

ATTRACTIVE PREMIUM COLLECTION

ETAJERE PENTRU DUS, REALIZATE IN ALUMINIU GARANTATE IMPOTRIVA RUGINII, FIXARE CU SURUBURI SI DIBLURI

Vă rugăm să urmați instrucțiunile de fixare și întreținere pentru a vă asigura că etajerele de duș sunt montate în siguranță și pentru a le menține finisajul de calitate superioară. Vă rugăm să păstrați această fișă de instrucțiuni pentru viitor.

Sugestii de siguranță

- Nu folosiți produse ascuțite sau dure pe etajere, deoarece pot provoca zgărieturi
- Aveți grijă, în special în baie, când utilizați o bormașină electrică. Verificați întotdeauna că nu există cabluri sau conducte electrice ascunse și asigurați-vă că nu există apă în împrejurimi în timp ce lucrați.
- Ar fi indicat să aveți în casa un circuit electric cu comutator diferențial.
- Folosiți întotdeauna protecție pentru ochi atunci când utilizați o bormașină electrică.
- Dacă etajera este fixată pe un perete cu gresie, ar trebui să utilizați un burghiu pentru gresie. Aveți grijă să găuriți întotdeauna în centrul plăcii și nu în rost. Pentru a evita orice deteriorare a plăcii, utilizați bandă de mascare în jurul locului unde urmează să forăți gaura.

Îngrijirea produsului

- Pentru a menține calitatea suprafeței, curățați etajerele doar cu o cârpă moale și o soluție de detergent de săpun neagresiv.
- Nu folosiți detergenți abrazivi sau substanțe chimice agresive deoarece acestea ar putea deteriora suprafața etajerelor.

Conținutul pungii kitului de fixare

- 2 (4) x șuruburi de perete
- 2 (4) x dibluri din plastic
- 2 (4) x capace decorative pentru șuruburi
- 2 (4) x inele filetate

Instrumente necesare

Bormașină; burghiu de 6 mm (eventual cel pentru gresie de 6 mm în cazul plăcilor); surubelnita cruce; un creion; bula de nivelare.

NU LĂSAȚI UNELTELE DE MUNCA LA ÎNDEMÂNĂ COPIILOR!

INSTRUCȚIUNI DE MONTAJ

1. Așezați etajera pe perete în poziția dorită și marcați punctele de fixare prin orificiile de fixare asigurându-vă că produsul este la nivel.

2. Scoateți etajera de pe perete. Folosind un burghiu de 6 mm, efectuați găurile până la o adâncime de aproximativ 30 mm. Dacă aveți plăci de faianță, utilizați un burghiu de 6 mm.

3. Introduceți diblurile din plastic în perete. Dacă aveți o suprafață cu faianță, asigurați-vă că diblurile dispar în perete și nu rămân la nivelul plăcii pentru a evita ruperea acesteia în timpul fazei de înșurubare.

4. Introduceți șuruburile prin inelele filetate și treceți-le prin orificiile din etajera și înșurubați șuruburile în diblurile de plastic din perete. Nu forțați strangerea șuruburilor pentru a evita spargerea plăcilor - vezi figura 1

5. Înșurubați capacele decorative pe șuruburi pentru a finaliza montajul. - vezi figura 1

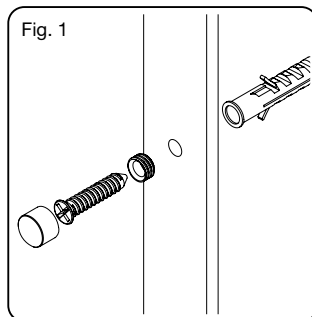

GARANȚIE IMPOTRIVA RUGINII

Această garanție este valabilă împotriva formării ruginii în condiții normale de utilizare, atunci când produsul este instalat, utilizat și curățat urmând aceste instrucțiuni de utilizare și asamblare. Această garanție nu este valabilă în cazul în care suprafața produsului este deteriorată din cauza utilizării de bureți abrazivi sau metalici sau a produselor de curățare abrazive sau acide. În posibilitatea improbabilă ca produsul să ruginească în perioada de garanție, acesta sau piesele sale deteriorate vor fi înlocuite. Vă rugăm să păstrați chitanța sau factura de achiziție a produsului în cazul în care devine necesară aplicarea garanției.